



Open Militair Kampioenschap
Programmaboekje

**Geweer
Schieten**

31 MEI 2017

Voor Onderdeel teams

Categorie: S en D

Locatie: ISK - Harskamp

Organisatie door Koninklijke landmacht

Inschrijven via: <http://inschrijvensport.intranet.mindef.nl>



Koninklijke Landmacht

Open Militair Kampioenschap Programmaboekje

Pistool Schieten

31 MEI 2017

Voor Onderdeel Teams

Categorie: S en D

Locatie: ISK Harskamp

Organisatie door Koninklijke landmacht

Inschrijven via: <http://inschrijvensport.intranet.mindef.nl>

INFANTERIE SCHIETKAMP HARSKAMP

Inhoudsopgave

Voorwoord C-SICT	blz 4
1. Organisatie	blz 5
a) Sportcommissie KL	
b) Wedstrijdleiding	
c) Wedstrijdsecretariaat	
d) Adres/Accommodatie	
2. Overzicht baan HOTEL	blz 6
3. Chronologisch overzicht	blz 7
4. Algemene informatie	blz 8
5. Organisatorische bepalingen	blz 9
6. Regeling KL schietwedstrijden voor onderdeelteams	
Geweer en pistool Algemeen	blz 10
Oefeningen Geweer Colt	blz 19
Oefeningen Pistool Glock 17	blz 22
7. Prijsuitreiking/prijzen	blz 23
8. Winnaar Generaal v Wiggen Trofee	blz 23

Beste deelnemer,

Mede namens de LO/Sportorganisatie en het Bureau Internationale Militaire Sport (BIMS) heet ik u als Commandant Schiet Instructie en Controle team (SICT) van harte welkom op het Infanterie Schiet Kamp bij de Schietwedstrijden om het OMK/NMK 2017. In de eerste plaats mijn complimenten en waardering dat u hier aanwezig bent voor één van de belangrijkste wedstrijden op de sportkalender. Immers ongeacht Krijgsmachtdeel, Wapen of Dienstvak en rang of stand, schieten is en blijft een hoofdvak en raak schieten is een elementaire vaardigheid die een ieder optimaal zou moeten beheersen.

Om meer teams in de wedstrijd te krijgen, maar ook om ons in een internationaal veld te kunnen meten, zijn er collega's uitgenodigd van zustereenheden uit België, Duitsland, Frankrijk, USA en Groot-Brittannië. Ook participeren regelmatig Nederlandse militairen in buitenlandse wedstrijden en het is dan ook goed om de collega's hier op de Harskamp uit te nodigen. Als voorbeeld wil ik hier noemen het team dat vanuit 17 Painfbat GFPI afgelopen jaar succesvol deelnam aan de USA Best Sniper Competition in Hohenfels Duitsland.

Dat er veel waarde wordt gehecht aan de schietwedstrijd om het OMK/NMK blijkt uit het feit dat de prijzen voor het OMK op 31 mei worden uitgereikt door Commandant Opleidings- en Trainingscommando(OTCO) brigade-generaal H.G.J.A Smits. Aansluitend zal generaal BD O. van Wiggen voor de tweede maal de naar hem genoemde trofee uitreiken aan het bataljon of de zelfstandige eenheid die het beste resultaat hebben bereikt op de combinatie geweer en pistool, afgelopen jaar bij de eerste editie gewonnen door de Limburgse Jagers van 42 Painfbat uit Oirschot.

Als laatste wil ik u vragen om tussen de series contact te zoeken met de hier aanwezige buitenlandse collega's zodat ook zij zich hier welkom voelen en een goede en professionele wedstrijd ervaren. Deel bijvoorbeeld zaken op het gebied van de eenheid, schiettraining, bewapening etc, ontmoet elkaar en ga het gesprek aan.

Ik hoop ook dit jaar u in grote getale te mogen ontmoeten op baan Hotel op het ISK en tevens dat we getuige mogen zijn van een spannende, maar ook veilige wedstrijd op de verschillende disciplines. Ik wens u allen een plezierige en professionele wedstrijden met vaste hand, scherpe blik en dus veel treffers!

Commandant SICT

A handwritten signature in blue ink, consisting of the letters 'B' and 'W' intertwined, with a long horizontal stroke extending to the right.

Wijnhoud, B.
Luitenant-kolonel der Infanterie

1. Organisatie

a) Sportcommissie KL

De Sportcommissie KL is verantwoordelijk voor de voorbereiding, uitvoering en nazorg van de sportkalender activiteiten. Hierbij worden ze ondersteund door o.a. personeel van de LO/Sportorganisatie en door het SICT KKW (Schiet Instructie en Controle Team Klein Kaliber Wapens) van staf OTCO. Voor algemene informatie over de sportkalender en/of dit specifieke evenement kunt u terecht bij;

- Hfd Sportcommissie KL : Elnt Roel Hessing, GSM 06-83645998
- Stoo Sportcommissie KL: Aooi Rene de Jager, GSM 06-10487535

b) Wedstrijdleiding

<u>Algehele Wedstrijdleiding</u>	: Elnt Roel Hessing Aooi Rene deJager
<u>Baancdt</u>	: Aooi Gert de Ridder
<u>Wedstrijdsecretariaat</u>	: Dhr Paul Lindeboom/ Aooi Rene de Jager
<u>Protestcommissie</u>	: Lkol Lkol Wijnhoud (C-SICT) Elnt Roel Hessing Aooi Gert de Ridder
<u>Registratie app</u>	: SICT
<u>Juryleden Schieten</u>	: Steunende eenheid 11X
<u>Hoofd start/tijd</u>	: LO/Sportinstructeur
<u>Jury start/tijd</u>	: LO/Sportinstructeur
<u>Steunverlening</u>	: Smi Oharek LO&Sport + OOCL
<u>Hoofd inwendige dienst (HID)</u>	: Dhr Thuhusula LO/S GMK

c) Wedstrijdsecretariaat

Dhr Paul Lindeboom/ Aooi Rene de Jager

d) Accommodatie

Generaal Winkelmankazerne (ISK)
Otterloseweg 5
6732 ZG Harskamp

Baan Hotel;

Hoofdpoort ISK binnen rijden en rechtdoor de achterpoort uitrijden.
Na de achterpoort rechtsaf slaan en daarna borden "Baan H" volgen (Hotel).

2. Baan Hotel

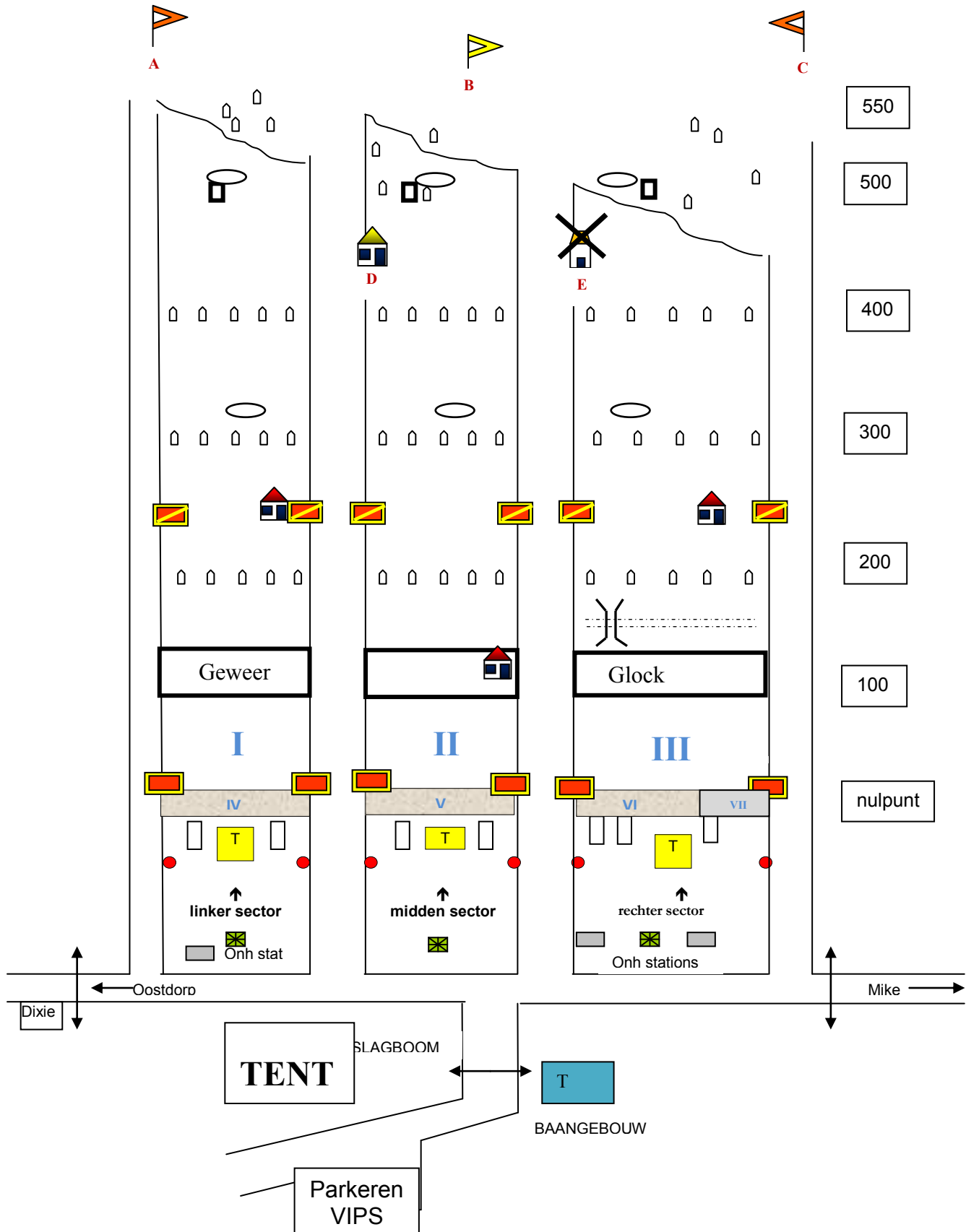

3. Chronologisch overzicht

- 07.30 uur : Melden jury op baan Hotel.
- **Vóór 07.45 uur** : Ontvangst teams Geweer en Pistool op baan Hotel.
Melden teams in gvt bij het wedstrijdsecretariaat.
- 08.00 uur : Opening kampioenschap, aansluitend demo start-, wissel- en finishprocedure.
- 08.15 uur : Wapeninspectie o.l.v. baancommandant.
- 08.25 uur : Bespreking coaches controle baan /serie indeling.
- 08.50 uur : Oproep 1^e serie; wapen/tenue inspectie,
Ophalen munitie door de coaches,
Aansluitend startpositie innemen in startvak,
De coaches richten de schietpunten in.
- 09.00 uur : Aanvang 1^e serie/oefening.
Tijdens de 1^e serie wordt de 2^e serie opgeroepen voor wapen- en tenue inspectie.
De coaches van de 2^e serie gaan munitie halen.
Er zal geen demo van de schiethouding gegeven worden.
De schutters dienen op de hoogte te zijn van de schiethoudingen.
Bij onjuiste houdingen en/of procedures kan de jury het team diskwalificeren.
- 15.00-16.00 uur : Verwachte prijsuitreiking.



4. Algemene informatie:

- ❑ Voeding;
De lunch zal op de wedstrijddag door zorg van de organisatie, op de baan worden opgevoerd. Er is een caduwagen beschikbaar op het wedstrijdterrein.
- ❑ Bewegwijzering;
U dient zich via de hoofdingang van de Lpl Harskamp naar baan Hotel te verplaatsen. Er is vanaf daar bewegwijzerd naar baan Hotel.
- ❑ Parkeren Deelnemers; Parkeren is mogelijk op de asfaltweg bij baan Hotel. Links en rechts van de weg, half in de berm. I.v.m. de beperkte ruimte is het aan te bevelen het aantal voertuigen per team tot een minimum te beperken. Parkeren op de kazerne/Lpl Harskamp is mogelijk op parkeerplaats Mike voor civiele voertuigen.
- ❑ Parkeren VIPS; Deze hebben toegang op de parkeerplaats van baan hotel. Er zal een ontvangstcommissaris bij de slagboom Baan Hotel staan.
- ❑ Verzorging;
Er is geen verzorger aanwezig. Voor noodgevallen dient 112 gebeld te worden.
- ❑ U bent voor zeer dringende gevallen bereikbaar via de gsm van Hoofd Sportcommissie KL, de Elnt Roel Hessing, 06-83645998.
- ❑ Een ieder wordt dringend verzocht afval in de daarvoor bestemde bakken/zakken te deponeren.
- ❑ Publiek kan achter de baanafzetting het wedstrijdverloop volgen.
- ❑ Legering dient men zelf aan te vragen via "CDC Direct".
- ❑ De regeling KL-kampioenschappen Schieten voor Onderdeelteams staat vermeld in dit programmaboekje.
- ❑ In gevallen waarin deze regeling niet voorziet beslist de wedstrijdleiding.
- ❑ De Sportcommissie KL verzoekt de deelnemers te trainen conform het schietreglement zoals in het boekje is weergegeven en de daaraan verbonden houdingen en proeven. De oefeningen worden geschoten met een helm op. U dient daarom de oordoppen te gebruiken. Mocht u gebruik wensen te maken van de soundbarrier dan dient u deze zelf te regelen.

- ❑ Foto's en uitslagen kunnen na afloop gedownload worden via www.sportcommissie.nl
- ❑ In de Expo-tent zullen verschillende stands worden ingericht.

5. Organisatorische bepalingen:

- Bij aanmelden ontvangt de coach het meldingsformulier voor de definitieve opgave van de deelnemers, na invulling inleveren bij het wedstrijdsecretariaat.
- Na de opening van het kampioenschap, maar voorafgaande aan de eerste proef, volgt wapen –en kledingcontrole bij de voorstart.
- De coach zal voorafgaande de schietwedstrijden geïnformeerd worden over de laatste mededelingen t.a.v. het kampioenschap.
- Na oproep van de serie meldt het team zich bij de voorstart (boogtent). Tevens controle op kleding, verbandpakje en herkenningsplaatje.
- De coach haalt munitie op (=20+12 patronen per oefening). Het team neemt plaats in het wachtvak en vult het magazijn met 5 patronen. De coach houdt de 12 reserve patronen los bij zich.
- Voor aanvang van de serie, op afroep van de baancommandant, brengt de coach de bak met gevulde magazijnen, de reservepatronen en het reservewapen naar het schietpunt en richt het schietpunt in.
- Het startsignaal geschiedt d.m.v. een signaal gegeven door hoofd jurytijd. Bij een valse start volgt onmiddellijk een aanhoudend fluitsignaal. De deelnemers keren dan direct terug naar het startvak.
- De deelnemers volgen de aanwijzingen van de jury strikt op.
- Na afloop van de serie, op afroep van de baancommandant, haalt de coach de bak met magazijnen, de reserve patronen en het reservewapen op, tekent het wedstrijdbriefje (met ingevulde looptijd) voor akkoord en levert de hulzen en het restant patronen in.
- Protesten kunnen alleen gedaan worden over het eigen team en dienen schriftelijk binnen 15 minuten na afloop van de betrokken serie te worden ingediend bij het wedstrijdsecretariaat. Protestformulieren zijn daar verkrijgbaar.
- I.v.m. de veiligheid van de deelnemers en het baanpersoneel dienen de vereiste veiligheidsmaatregelen in acht te worden genomen. Indien naar het oordeel van de baancommandant en/of schietinstructeurs gevaar dreigt te ontstaan, zal de wedstrijd worden stilgelegd. Het niet opvolgen van de aanwijzingen leidt tot diskwalificatie.

DAAR, WAARIN DIT REGLEMENT NIET VOORZIET BESLIST DE WEDSTRIJDLEIDING.

6. Regeling KL schietwedstrijden voor onderdeelteams Geweer en Pistool

1. Algemeen
2. De wedstrijden
3. KL Schietwedstrijden voor onderdeelteams
4. Deelname
5. Wapens en munitie
6. Tenue en uitrusting
7. Wedstrijdaccommodatie
8. Arbitrage
9. Protesten
10. De coach
11. Tussenstand/eindstand
12. Barrage
13. Wedstrijdverloop Geweer
14. Beschrijving van de schietoefening Geweer
15. Wedstrijdverloop Pistool
16. Beschrijving van de schietoefening Pistool

1. Algemeen

- a. In de Koninklijke Landmacht worden jaarlijks schietwedstrijden voor onderdeelteams gehouden.
- b. De organisatie van deze wedstrijden geschiedt onder verantwoordelijkheid van de Sportcommissie KL.
- c. De wedstrijden worden gehouden op twee wapens
 - 1) Geweer Colt + snelrichtmiddel + geplaatste handgreep.
 - 2) Pistoel (GLOCK 17).
- d. Een onderdeel (odl) kan aan elke wedstrijd per wapen deelnemen met meerdere teams.
- e. Een team bestaat uit 4 schutters. Elk team dient te beschikken over een reserve deelnemer die bij de opgave moet worden aangemeld. Een schutter mag slechts deelnemen in één (1) team.
- f. Indien er van een odl 2 of meer teams deelnemen geldt, dat het resultaat van het hoogst geëindigde team meetelt voor de KL sportcompetitie.
- g. Bij gelijk eindigen (pt h.) wordt de totaaltijd als resultaat genomen.



2. De wedstrijden

- a. Er worden 2 wedstrijden gehouden en wel op geweer (Colt) en pistool (Glock 17). Alle handelingen met-en aan de wapens en de gebruikte schiethoudingen zijn gebaseerd op de bestaande voorschriften (VS) in de KL:
 - (1) VS 7-508 DE DIEMACO deel 2 "SCHIETLEER",
Hfdst 2: Schiethoudingen.
 - (2) VS 7-511 PISTOOL GLOCK 17 deel 2 "SCHIETLEER",
Hfdst 5: Schiethoudingen.
- b. De wedstrijden bestaan uit een combinatie van fysieke inspanning en schietproeven, bestaande uit oefeningen met meerdere schiethoudingen.
- c. De wedstrijd wordt gehouden in een estafettevorm, waarbij de deelnemers van een team om de beurt in actie komen.
- d. Iedere deelnemer dient, achtereenvolgens;
 - (1) Een parcours van ongeveer 100 meter (geweer en pistool) lopend af te leggen.
 - (2) Een schietproef af te leggen.
 - (3) Een eventueel strafparcours af te leggen.
 - (4) Een parcours van ongeveer 100 meter (geweer en pistool) lopend af te leggen.
 - (5) Te wisselen/finishen in het wisselvak.



3. Deelname

- a. Deelgenomen kan worden door onderdeelteams. Voor nadere bijzonderheden zie de "Sportkalender 2017 en regeling KL kampioenschappen", Hoofdstuk 2 Algemene bepalingen ptn 11 en 12.
- b. Per onderdeel kan worden deelgenomen door twee (2) teams per wapen (geweer en pistool). Een team bestaat uit vier (4) deelnemers en één (1) reserve deelnemer.
- c. Voor de samenstelling van de teams is de administratieve plaatsing van betrokkenen doorslaggevend. Er wordt geen onderscheid gemaakt tussen NATRES, CIOR of Burger Bewaking.

4. Wapens en munitie

- a. De vier (4) deelnemers van een team schieten met hun eigen wapen.
- b. Het wapen wordt vanaf de start tot en met de finish door de deelnemer meegevoerd.
- c. Het wapen dient qua uitvoering overeen te komen met de omschrijving zoals gesteld in het betreffende VS en te zijn uitgerust met snelrichtmiddel + handgreep. Modificaties zijn niet toegestaan.
- d. Op ieder schietpunt bevindt zich een reserve wapen, door het team zelf te verzorgen.
- e. Op ieder schietpunt bevindt voor iedere deelnemer een patroonhouder met vijf (5)patronen en drie (3) losse reserve patronen.
- f. De patroonhouder wordt door de deelnemer c.q. de coach gevuld.
- g. De munitie wordt door de zorg van de organisatie beschikbaar gesteld.

5. Tenue en uitrusting

- a. Het tenue voor alle deelnemers aan de wedstrijd, bestaat uit Gevechtstenue (GvT) met basis gevechtsuitrusting. M.u.v. bajonet/vechtmes, tas met gehoorbescherming en scherfwerende oogbescherming en specifieke NBC-artikelen. Het tenue dient te voldoen aan het gestelde in VS-1352 "Handboek KL militair".
- b. Basis gevechtuitrusting bestaat uit; Persoonlijk wapen, patroonhouders, NBC-masker (in draagtas), Helm met overtrek, Draagsysteem (de door de KL gevoerde draagsystemen), patroontas (2x), Pionierschop met foudraal, veldfles(gevuld) met drinkbeker en hoes, zakmes, Tas wapen onderhoudsmiddelen (bij Colt) en noodverband.
- c. Het tenue, uitrusting en wapen worden **vooraf** geïnspecteerd.
- d. Iedere militaire deelnemer dient in het bezit te zijn van smart kaart.
- e. Indien de teams gebruik wensen te maken van "soundbarriers"(onder de helm) dienen zij daarvoor zelf zorg te dragen. In ieder geval is het dragen van oordoppen tijdens de schietproef verplicht.
- f. Bij het wedstrijdonderdeel pistool (Glock 17) dient de door rijkswege verstrekte pistooltas/holster te worden gebruikt.
- g. Herkenbaarheid teams door een, door de organisatie verstrekt, nummer zichtbaar op de helm te dragen.

6. Wedstrijdaccommodaties

- a. De schietproeven zullen plaatsvinden op baan H (Hotel) waar gebruik kan worden gemaakt van automatische klapschijven. Tevens dient de mogelijkheid aanwezig te zijn om een geschikt loopparcours uit te zetten.
- b. Het loopparcours bevindt zich in de onmiddellijke omgeving van de schietbaan. De route wordt duidelijk gemarkeerd. De lengte van het parcours bedraagt ongeveer 100 meter heen en 100 meter terug. M.a.w. totaal ongeveer 200 meter.

7. Storingen tijdens het schieten

- a. Op ieder schietpunt ligt een reserve wapen (door onderdeel zelf te verzorgen).
- b. Storing aan het wapen komt ten nadele van de schutter.
- c. Wanneer er een storing aan het wapen optreedt en de storingsreactie niet het gewenste resultaat oplevert, ontlad de deelnemer zijn wapen en kan de deelnemer het reserve wapen nemen om de resterende patronen af te vuren. Dit reserve wapen dient op het schietpunt achter te blijven als reserve wapen voor de rest van het team.
- d. Het wapen waarbij de storingsreactie niet het gewenste resultaat opleverde, wordt door de schutter in veilige richting gehouden en aangemeld aan de baancommandant (BC). Direct na de schietoefening wordt door de wedstrijdleader het wapen geïnspecteerd en gecontroleerd i.o.m. de protestcommissie.
- e. Indien naar oordeel van de protestcommissie de schuld van de storing aan het wapen niet bij de schutter ligt, kan de protestcommissie bepalen dat de oefening door het gehele team wordt over geschoten.
- f. Wanneer er storingen aan de installatie optreden (b.v. klappmechanisme defect of schijf los) zal door de BC voor het team op het betreffende schietpunt de wedstrijd worden gestaakt en zal op een later tijdstip opnieuw worden gestart.



8. Arbitrage

- a. Er wordt een wedstrijdcommissie aangesteld.
- b. Een jury "tijd" verzorgt de start en registreert de eindtijd van ieder team.
- c. Indien de uitvoering van het wedstrijdverloop niet juist wordt uitgevoerd, maakt het jurylid dit duidelijk kenbaar. De deelnemer herstelt de fout.
- d. Herstelt de deelnemer de fout niet, dan wordt hij gediskwalificeerd.
- e. Alle tijden afgerond naar beneden (voordeel schutters) tot op 0,1 seconde (b.v. 4:23:49 wordt 4:23:4 en 4:23:41 wordt 4:23:4).

9. Protesten

- a. Bij vermeende onrechtmatigheden dient een team ten alle tijden de wedstrijd voort te zetten, tenzij de wedstrijdcommissie of de BC anders bepaalt.
- b. Binnen vijftien(15) minuten na aankomst van de laatste deelnemer van een team kan door de coach van het team, een schriftelijk door hem ondertekend, protest worden ingediend. Een protest moet ingediend worden bij de protestcommissie voordat de uitslag van de schietresultaten bekend gesteld worden.
- c. In het protest dient vermeld te worden op grond van welk artikel of voorschrift geprotesteerd wordt.
- d. Uitspraken van de protestcommissie zijn bindend.
- e. Protesten tegen andere onderdeelteams worden niet in behandeling genomen.



10. De coach

- a. De coach dient minimaal een onderofficier van het betreffende onderdeel te zijn.
- b. De coach kan tevens deelnemer zijn.
- c. De taken van coach zijn;
 - (1) Tijdig melden van een team.
 - (2) Tijdens de wedstrijd zorg dragen voor het op tijd zijn en op voorgeschreven wijze gereed zijn van de deelnemers van zijn team.
 - (3) Het eventueel gereedmaken van het schietpunt voor aanvang van de schietproef.
 - (4) Kan een protest indienen.
- d. De coach mag zich tijdens de wedstrijd niet bevinden op het loopparcours, noch op het schietpunt of in het wisselvak, tenzij hijzelf deelnemer is.
- e. De coach mag maximaal één (1) keer een deelnemer vervangen door de reserve deelnemer (inbegrepen eventuele blessures).
- f. De coach moet bij vervanging van een deelnemer vooraf melding maken bij de wedstrijdcommissie. De vervangen deelnemer dient buiten het wedstrijdterrein te blijven.



11. Tussenstand/Eindstand

- a. Nadat de eerste schietoefening door alle ploegen is afgelegd, wordt voor elk team een tussenklassement opgemaakt. Vervolgens wordt de tweede en de derde proef op dezelfde wijze afgewikkeld als de eerste oefening. Hierna wordt een tussenklassement opgemaakt voor de ploegen die op dat moment 1 t/m 8 staan en een eindklassement voor de ploegen 9 t/m De ploegen 1 t/m 8 schieten nog één (1) finale oefening waarna de einduitslag bekend gemaakt wordt.
- b. Het bepalen van de eindstand voor de barrage geschiedt als volgt;
 - (1) De eindstand wordt bepaald door de totaal tijd die een team nodig heeft voor het completeren van de oefeningen 1, 2 en 3.
 - (2) Bij gelijk eindigen wordt het team met de snelste tijd van respectievelijk oefening 3, 2 en 1 winnaar.

12. "Barrage"

- a. De teams welke na drie (3) oefeningen op de plaatsen 1 t/m 10 staan schieten een barrage oefening voor plaats 1 t/m 10
- b. De teams 11 t/m..... schieten een barrage voor plaats 11 t/m
- c. De 10 teams zullen gelijktijdig starten. Het team, welke reglementair, het eerste finisht is de kampioen, diegene als tweede 2^e enz.
- d. Wanneer teams in de barrage gelijk eindigen bepaald de klassering uit de eerste drie (3) oefeningen welk team het hoogst eindigt.



13. Wedstrijdverloop Geweer

- a. Start:
 - (1) Gestart wordt van achter de startlijn in het wisselvak.
 - (2) De eerste deelnemers van de desbetreffende teams worden middels een startsignaal gestart.
- b. Lopen:

Na het startsignaal wordt gelopen via de aangegeven route naar het schietpunt. Bij onvoldoende treffers vijf (5) wordt een strafparcours gelopen. Het aantal straf rondes dat men moet lopen hangt af van het aantal gemaakte missers. Na de oefening wordt teruggelopen via de aangegeven route naar het wissel/finishvak.

c. Schieten:

- (1) Op het schietpunt ligt een gevulde patroonhouder per deelnemer gereed. Bovendien ligt er een reserve wapen onder handbereik.
- (2) De deelnemer laadt het wapen en legt de schietproef af (beschrijving van deze schietproef: zie pt 14).
- (3) Wanneer de deelnemer vijf (5) treffers heeft onlaadt de deelnemer het wapen zodanig, dat de SI de kamer mede kan controleren, neemt daarna het wapen mee en verlaat het schietpunt.
- (4) Wanneer de deelnemer geen vijf (5) treffers heeft, moet hij proberen vijf (5) treffers te maken door de drie (3) reserve patronen, patroon voor patroon te laden en te verschieten.
- (5) Wanneer de deelnemer met de drie (3) reserve patronen nog geen vijf (5) treffers heeft, moet hij per misser één (1) strafronde maken. Eerst onlaadt de deelnemer het wapen zodanig, dat de SI de kamer mede kan controleren, neemt daarna het wapen mee en verlaat het schietpunt.
- (6) Het aantal te lopen straf ronden wordt door de SI met een bord zichtbaar aangegeven.
- (7) Na de straf ronden gelopen te hebben, verplaatst de deelnemer zich naar het wissel/finishvak.

d. Wissel;

- (1) Vanaf het schietpunt begeeft de deelnemer zich via de aangegeven route terug naar het wisselvak van zijn team.
- (2) Wanneer hij de finishlijn heeft overschreden, tikt hij de tweede deelnemer van zijn team aan.
- (3) De tweede deelnemer start nadat hij is aangetikt.
- (4) Deze deelnemer dient hetzelfde programma uit te voeren als de eerste deelnemer en tikt daarna de derde deelnemer aan enz.
- (3) Er zal vooraf aan de schietproef een demo worden gegeven door de organisatie v.w.b. de loop-, wissel- en finishprocedure.

e. Finish:

Wanneer de vierde deelnemer de finishlijn passeert, stopt de tijd van zijn team.

NB: alle handelingen aan het wapen dienen "op het schietpunt" in desbetreffende schiethouding te worden uitgevoerd.

Het jurylid, de BC of de SI, heeft de plicht om de deelnemer te corrigeren, indien hij niet aan enige veiligheidsvoorwaarden voldoet.

14. Beschrijving van de schietoefening Diemaco C7/Colt

Nr	Oefening	Schijf	Afstand	Aantal patrnr	Schieth	Eis
1	Jhvu	ks	100mtr	5 (+ eventueel 3)	lgost	5 treffers
<p>BIJZONDERHEDEN:</p> <ol style="list-style-type: none"> 1. Indien een schijf wordt getroffen, zal deze neerklappen en weer opkomen. 2. De ondersteuning dient te geschieden d.m.v. de voorpoten. 3. Loopafstand tot aan schietpunt ongeveer 100 mtr. 4. De schutter moet zelfstandig de schietoefening uitvoeren. 5. Bij onvoldoende treffers, herladen per schot tot 5 treffers. (maximaal 3 patronen) 6. Indien nog steeds onvoldoende treffers, per misser < 5, 1 strafronde per misser lopen. 7. Loopafstand terug naar wissel/finishvak ongeveer 100 mtr. 8. Voor meer details, zie punt 7. 13 Wedstrijdverloop Geweer (blz 17 programmaboekje). 						

Nr	Oefening	Schijf	Afstand	Aantal patrnr	Schieth	Eis
2	Jhvu	ks	100mtr	5 (+ eventueel 3)	lgvh	5 treffers
<p>BIJZONDERHEDEN:</p> <ol style="list-style-type: none"> 1. Indien een schijf wordt getroffen, zal deze neerklappen en weer opkomen. 2. De patroonmagazijn mag de grond niet raken. 3. Loopafstand tot aan schietpunt ongeveer 100 mtr. 4. De schutter moet zelfstandig de schietoefening uitvoeren. 5. Bij onvoldoende treffers, herladen per schot tot 5 treffers. (maximaal 3 patronen) 6. Indien nog steeds onvoldoende treffers, per misser < 5, 1 strafronde per misser lopen. 7. Loopafstand terug naar wissel/finishvak ongeveer 100 mtr. 8. Voor meer details, zie punt 7. 13 Wedstrijdverloop Geweer (blz 17 programmaboekje). 						

Nr	Oefening	Schijf	Afstand	Aantal patrnr	Schieth	Eis
3	Jhvu	ks	100mtr	5 (+ eventueel 3)	knvh	5 treffers
<p>BIJZONDERHEDEN:</p> <ol style="list-style-type: none"> 1. Indien een schijf wordt getroffen, zal deze neerklappen en weer opkomen. 2. Loopafstand tot aan schietpunt ongeveer 100 mtr. 3. De schutter moet zelfstandig de schietoefening uitvoeren. 4. Bij onvoldoende treffers, herladen per schot tot 5 treffers. (maximaal 3 patronen) 5. Indien nog steeds onvoldoende treffers, per misser < 5, 1 strafronde per misser lopen. 6. Loopafstand terug naar wissel/finishvak ongeveer 100 mtr. 7. Voor meer details, zie punt 7. 13 Wedstrijdverloop Geweer (blz 17 programmaboekje). 						

Oefening 4 is de barrage oefening voor de nr's 1 t/m 10

Nr	Oefening	Schijf	Afstand	Aantal patrnr	Schieth	Eis
4	Jhvu	ks	100mtr	5 (+ eventueel 3)	stvh	5 treffers
<p>BIJZONDERHEDEN:</p> <ol style="list-style-type: none"> 1. Indien een schijf wordt getroffen, zal deze neerklappen en weer opkomen. 2. Loopafstand tot aan schietpunt ongeveer 100 mtr. 3. De schutter moet zelfstandig de schietoefening uitvoeren. 4. Bij onvoldoende treffers, herladen per schot tot 5 treffers. (maximaal 3 patronen) 5. Indien nog steeds onvoldoende treffers, per misser < 5, 1 strafronde per misser lopen. 6. Loopafstand terug naar wissel/finishvak ongeveer 100 mtr. 7. Voor meer details, zie punt 7. 13 Wedstrijdverloop Geweer (blz 17 programmaboekje). 						

15. Wedstrijdverloop Glock 17



a. Start;

- (1) Gestart wordt van achter de startlijn in het wisselvak.
- (2) De eerste deelnemers van de desbetreffende teams worden middels een startsignaal gestart.
- (3) Het pistool dient tijdens het lopen in de pistooltas te worden meegevoerd.
Het pistoolkoord dient aan het wapen bevestigd te zijn en op de voorgeschreven wijze te worden gedragen.

b. Lopen:

Na het startsignaal wordt gelopen via de aangegeven route naar het schietpunt. Bij onvoldoende treffers vijf (5) wordt een strafparcours gelopen. Het aantal straf rondes dat men moet lopen hangt af van het aantal gemaakte missers. Na de oefening wordt teruggelopen via de aangegeven route naar het wissel/finishvak.

c. Schieten:

- (1) Op het schietpunt ligt een gevulde patroonhouder per deelnemer gereed. Bovendien ligt er een reserve wapen onder handbereik.
- (2) De deelnemer laadt het wapen en legt de schietproef af (beschrijving van deze schietproef: zie pt 16).
- (3) Wanneer de deelnemer vijf (5) treffers heeft ontlad de deelnemer het wapen zodanig, dat de HSI de kamer mede kan controleren, neemt daarna het wapen mee en

- verlaat het schietpunt.
- (4) Wanneer de deelnemer geen vijf (5) treffers heeft, moet hij proberen vijf (5) treffers te maken door de drie (3) reserve patronen, patroon voor patroon te laden en te verschieten.
 - (5) Wanneer de deelnemer met de drie (3) reserve patronen nog geen vijf (5) treffers heeft, moet hij per misser een (1) strafronde maken. Eerst ontaardt de deelnemer het wapen zodanig, dat de HSI de kamer mede kan controleren, neemt daarna het wapen mee en verlaat het schietpunt.
 - (6) Het aantal te lopen straf ronden wordt door de SI met een bord zichtbaar aangegeven.
 - (7) Na de straf ronden gelopen te hebben, verplaatst de deelnemer zich naar het wissel/finishvak.

d. Wissel;

- (1) Vanaf het schietpunt begeeft de deelnemer zich via de aangegeven route terug naar het wisselvak van zijn team.
- (2) Wanneer hij de finishlijn heeft overschreden, tikt hij de tweede deelnemer van zijn team aan.
- (3) De tweede deelnemer start nadat hij is aangetikt.
- (4) Deze deelnemer dient hetzelfde programma uit te voeren als de eerste deelnemer en tikt daarna de derde deelnemer aan enz.
- (4) Er zal vooraf aan de schietproef een demo worden gegeven door de organisatie v.w.b. de loop-, wissel- en finishprocedure.

e. Finish:

Wanneer de vierde deelnemer de finishlijn passeert, stopt de tijd van zijn team.

NB: alle handelingen aan het wapen dienen "op het schietpunt" in desbetreffende schiethouding te worden uitgevoerd.

Het jurylid, de BC, HSI of de SI, heeft de plicht om de deelnemer te corrigeren, indien hij niet aan enige veiligheidsvoorwaarden voldoet.

Let op! De Rompschijf is een versmalde uitvoering van de bestaande RS. (De randen zijn omgebogen)

16. Beschrijving van de schietoefening Glock 17

Nr	Oefening	Schijf	Afstand	Aantal patrnr	Schieth	Eis
1	Jhvu	rs	25m	5 (+ eventueel 3)	stvh	5 treffers
<p>BIJZONDERHEDEN:</p> <ol style="list-style-type: none"> 1. Indien een schijf wordt getroffen, zal deze neerklappen en weer opkomen. 2. Oefening wordt tweehandig geschoten. 3. Loopafstand tot aan schietpunt ongeveer 100 mtr. 4. De schutter moet zelfstandig de schietoefening uitvoeren. 5. Bij onvoldoende treffers, herladen per schot tot 5 treffers. (maximaal 3 patronen) 6. Indien nog steeds onvoldoende treffers, per misser < 5, 1 strafronde per misser lopen. 7. Loopafstand terug naar wissel/finishvak ongeveer 100 mtr. 8. Voor meer details, zie punt 7. 15 Wedstrijdverloop Glock 17 (blz 20 programmaboekje). 						

Nr	Oefening	Schijf	Afstand	Aantal patrnr	Schieth	Eis
2	Jhvu	rs	25m	5 (+ eventueel 3)	knvh	5 treffers
<p>BIJZONDERHEDEN:</p> <ol style="list-style-type: none"> 1. Indien een schijf wordt getroffen, zal deze neerklappen en weer opkomen. 2. Alle oefeningen worden tweehandig geschoten. 3. Loopafstand tot aan schietpunt ongeveer 100 mtr. 4. De schutter moet zelfstandig de schietoefening uitvoeren. 5. Bij onvoldoende treffers, herladen per schot tot 5 treffers. (maximaal 3 patronen) 6. Indien nog steeds onvoldoende treffers, per misser < 5, 1 strafronde per misser lopen. 7. Loopafstand terug naar wissel/finishvak ongeveer 100 mtr. 8. Voor meer details, zie punt 7. 15 Wedstrijdverloop Glock 17 (blz 20 programmaboekje). 						

Nr	Oefening	Schijf	Afstand	Aantal patrnr	Schieth	Eis
3	Jhvu	rs	25m	5 (+ eventueel 3)	zvh	5 treffers
<p>BIJZONDERHEDEN:</p> <ol style="list-style-type: none"> 1. Indien een schijf wordt getroffen, zal deze neerklappen en weer opkomen. 2. Alle oefeningen worden tweehandig geschoten. 3. Loopafstand tot aan schietpunt ongeveer 100 mtr. 4. De schutter moet zelfstandig de schietoefening uitvoeren. 5. Bij onvoldoende treffers, herladen per schot tot 5 treffers. (maximaal 3 patronen) 6. Indien nog steeds onvoldoende treffers, per misser < 5, 1 strafronde per misser lopen. 7. Loopafstand terug naar wissel/finishvak ongeveer 100 mtr. 8. Voor meer details, zie punt 7. 15 Wedstrijdverloop Glock 17 (blz 20 programmaboekje). 						

Oefening 4 is de barrage oefening voor de nr's 1 t/m 10

Nr	Oefening	Schijf	Afstand	Aantal patrnr	Schieth	Eis
4	Jhvu	rs	25m	5 (+ eventueel 3)	Lgvh	5 treffers
<p>BIJZONDERHEDEN:</p> <ol style="list-style-type: none"> 1. Indien een schijf wordt getroffen, zal deze neerklappen en weer opkomen. 2. Alle oefeningen worden tweehandig geschoten. 3. Loopafstand tot aan schietpunt ongeveer 100 mtr. 4. De schutter moet zelfstandig de schietoefening uitvoeren. 5. Bij onvoldoende treffers, herladen per schot tot 5 treffers. (maximaal 3 patronen) 6. Indien nog steeds onvoldoende treffers, per misser < 5, 1 strafronde per misser lopen. 7. Loopafstand terug naar wissel/finishvak ongeveer 100 mtr. 8. Voor meer details, zie punt 7. 15 Wedstrijdverloop Glock 17 (blz 20 programmaboekje). 						

7. Prijsuitreiking / Prijzen

- Prijsuitreiking vindt direct plaats na het evenement op het wedstrijdterrein.
- Aan dit kampioenschap is de volgende prijs verbonden:
KL onderdeelprijs voor de eerste drie teams na de barrage.
- De uitslagen, foto's en tussenstand CLAS-bokaal worden z.s.m. geplaatst op internet; www.sportcommissie.nl

Winnaar OMK Pistool Dames 2016: 400GNK

Winnaar OMK Pistool Heren 2016: 1 MCG 12 RSQN



Winnaar OMK Geweer Dames 2016: Natres



Winnaar OMK Geweer Heren 2016: 12 INFBAT



Winnaar Generaal van Wiggen Trofee 2016: 42 BLJ



De Sportcommissie van de Koninklijke Landmacht

organiseert het

Open Militair Kampioenschap Schieten voor Onderdeel teams Geweer en Pistoool

in samenwerking met

Schiet Instructie en Controle Team (SICT)

**LO/Sportgroep GMK
Garderen**

